

ПАСПОРТ

Кронштейн крепления муфт на опорах ККМ МВОТ-44-01

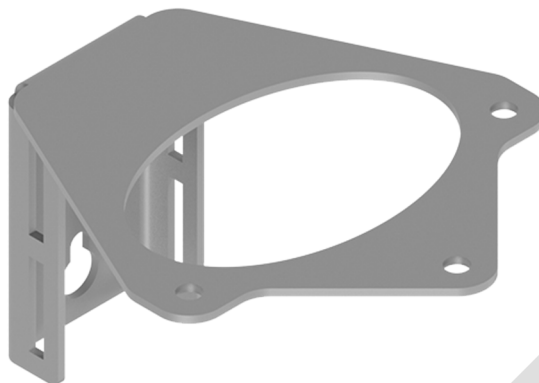

1. Назначение

1.1 Кронштейн типа ККМ МВОТ-44-01 (ТУ 3449-011-00350361-2016) предназначен для крепления муфт МВОТ-216 к опорам ВЛ. Кронштейн изготавливается с защитным антикоррозийным покрытием.

1.2 Конструкция кронштейна позволяет крепить его к опорам ВЛ при помощи ленты из нержавеющей стали НХЛ 2007 и скреп А20, а также к плоским поверхностям с помощью двух дюбелей и саморезов диаметром 5 мм.

1.3 Конструкция и размеры ККМ МВОТ-44-01 представлены на рисунке.

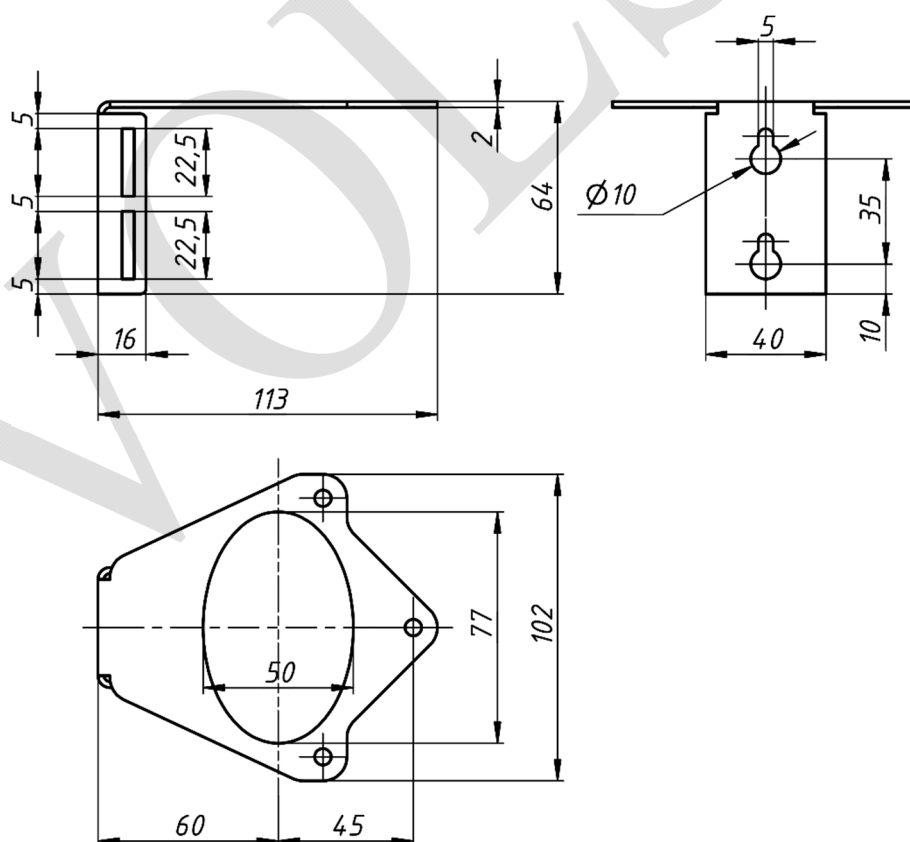

2. Технические характеристики

2.1 Покрытие – ЛКП;

2.2 Температура эксплуатации – от минус 60 °С до 40 °С;

2.3 Масса±10% – 0,12 кг

3. Комплектность

- ККМ МВОТ-44-01 – 1 шт.

- Паспорт – 1 шт.

4. Условия транспортирования и хранения

4.1 Изготовитель гарантирует сохранение основных характеристик при соблюдении потребителем условий транспортирования и хранения группы 3 по ГОСТ 15150.

4.2 Изделие может транспортироваться всеми видами транспорта в соответствии с правилами перевозок, действующими на каждом виде транспорта.

5. Срок эксплуатации

5.1 Срок эксплуатации изделия – 25 лет.

5.2 Фактический срок службы не ограничивается указанным, а определяется техническим состоянием изделия.

6. Гарантийные обязательства

6.1 Производитель гарантирует соответствие изделия требованиям технической документации при соблюдении условий эксплуатации, транспортирования и хранения.

6.2 Гарантийный срок эксплуатации изделия 12 месяцев со дня продажи, а при отсутствии отметки о дате продажи – 12 месяцев со дня изготовления изделия.

7. Свидетельство о приемке и продаже

Кронштейн типа ККМ МВОТ-44-01 изготовлен в соответствии с ТУ 3449-011-00350361-2016 и признан годным для эксплуатации.

Партия _____

Дата изготовления: _____ «_____» 202__ г.

Дата продажи: _____ «_____» 202__ г.

МП