

ПАСПОРТ

VS-УПМК-300П



1. Назначение

1.1 VS-УПМК-300П предназначен для крепления кросс-муфты ОКМ-18SC/16SC и технологического запаса ОК на опорах.

1.2 VS-УПМК-300П изготовлен из УФ стойкого полимера, что уменьшает нагрузку на опору и облегчает монтаж, а также значительно увеличивает стойкость изделия к воздействию повышенной влажности и УФ-излучению.

Крепление к опорам осуществляется монтажной металлической лентой.

1.3 Размеры представлены на рисунке 1.



Рисунок 1. VS-УПМК-300П

2. Технические характеристики

2.1 Материал – УФ стойкий полимер;

2.2 Ширина пазов для стальной ленты – 21 мм;

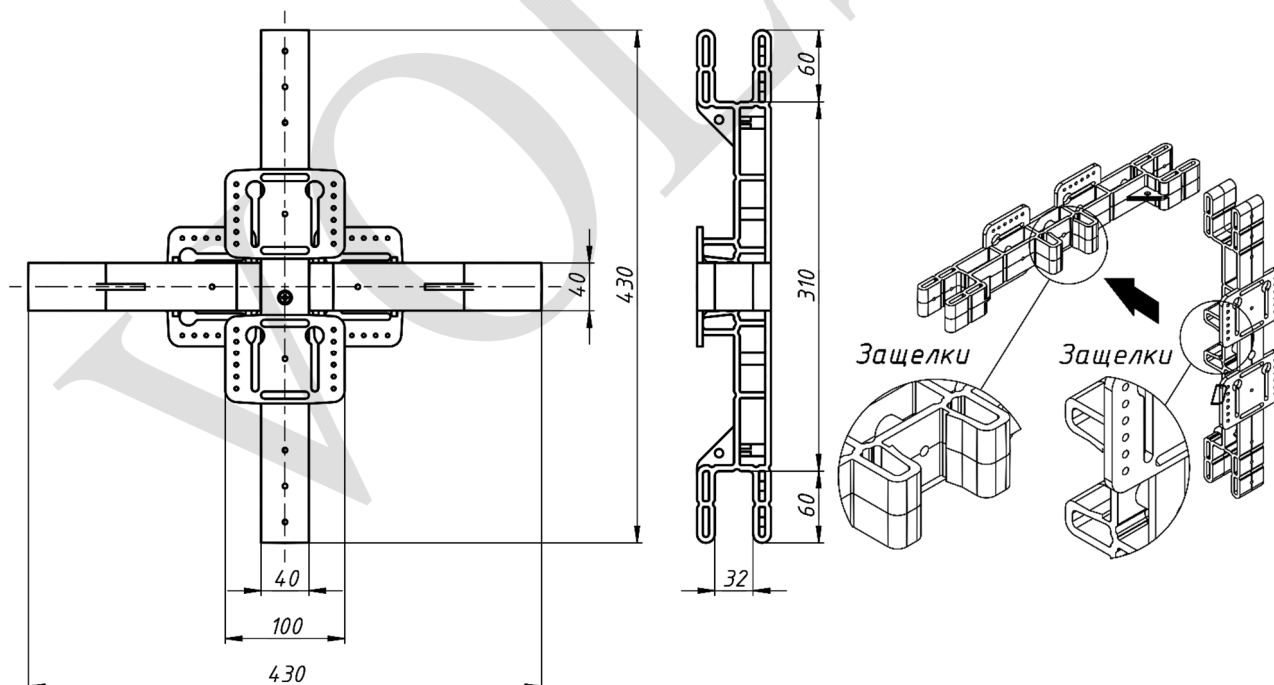
2.3 Температура эксплуатации – от минус 60 °С до 70 °С;

2.4 Температура монтажа – от минус 20 °С до 40 °С;

2.5 Масса $\pm 10\%$ – 0,6 кг.

3. Комплектность

- VS-УПМК-300П – 1 шт.

- Паспорт изделия – 1 шт.

4. Условия транспортирования и хранения

4.1 Изготовитель гарантирует сохранение основных характеристик при соблюдении потребителем условий транспортирования и хранения группы 3 по ГОСТ 15150.

4.2 Изделие может транспортироваться всеми видами транспорта в соответствии с правилами перевозок, действующими на каждом виде транспорта.

5. Срок эксплуатации

5.1 Срок эксплуатации изделия – 5 лет.

5.2 Фактический срок службы не ограничивается указанным, а определяется техническим состоянием изделия.

6. Гарантийные обязательства

6.1 Производитель гарантирует соответствие изделия требованиям технической документации при соблюдении условий эксплуатации, транспортирования и хранения.

6.2 Гарантийный срок эксплуатации изделия 12 месяцев со дня продажи, а при отсутствии отметки о дате продажи – 12 месяцев со дня изготовления изделия.

7. Свидетельство о приемке

7.1 VS-УПМК-300П изготовлен в соответствии с НТД и признан годным для эксплуатации.

Партия _____

Дата изготовления: _____ «_____» 202__ г.

Дата продажи: _____ «_____» 202__ г.

МП