

ПАСПОРТ

УПМК-300П-16о



1. Назначение

1.1 УПМК-300П-16о предназначен для крепления кросс-муфты ОКМ-18SC/16SC и технологического запаса ОК на опорах.

1.2 УПМК-300П-16о изготовлен из УФ стойкого полимера, что уменьшает нагрузку на опору и облегчает монтаж, а также значительно увеличивает стойкость изделия к воздействию повышенной влажности и УФ-излучению.

В комплект входит планка для дополнительного крепления двух линейных и шестнадцати абонентских оптических кабелей.

Крепление к опорам осуществляется монтажной металлической лентой.

1.3 Размеры представлены на рисунке 1.



Рисунок 1. УПМК-300П -16о

2. Технические характеристики

- 2.1 Материал – УФ стойкий полимер;
- 2.2 Ширина пазов для стальной ленты – 21 мм;
- 2.3 Температура эксплуатации – от минус 60 °С до 70 °С;
- 2.4 Температура монтажа – от минус 20 °С до 40 °С;
- 2.5 Масса ±10% – 0,7 кг.

3. Комплектность

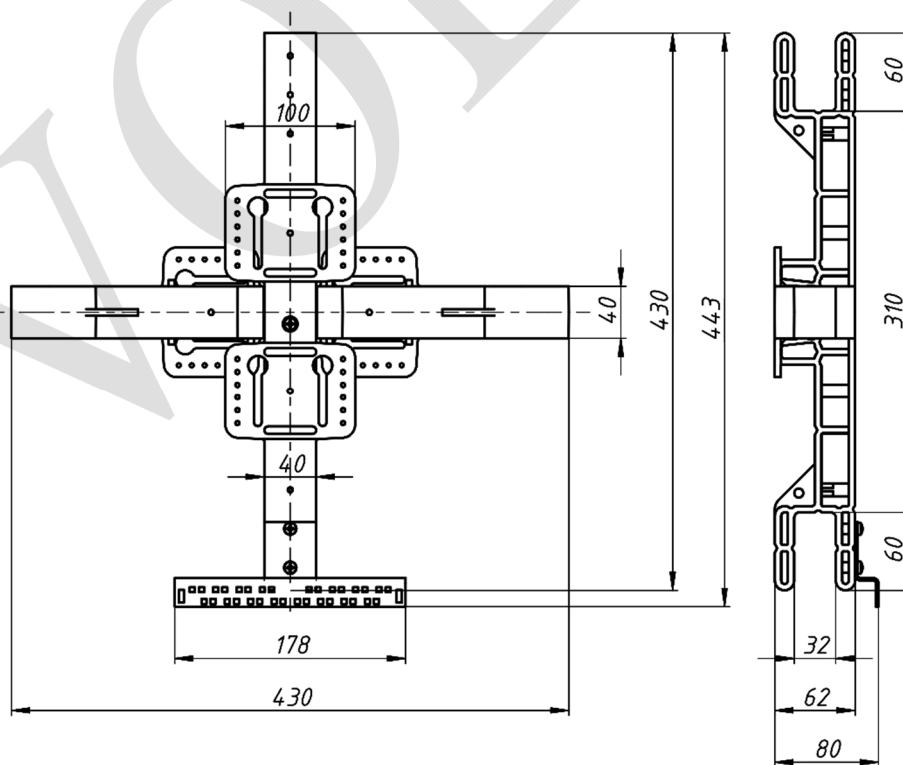
- УПМК-300П-16о – 1 шт.
- Паспорт изделия – 1 шт.

4. Условия транспортирования и хранения

4.1 Изготовитель гарантирует сохранение основных характеристик при соблюдении потребителем условий транспортирования и хранения группы 3 по ГОСТ 15150.

4.2 Изделие может транспортироваться всеми видами транспорта в соответствии с правилами перевозок, действующими на каждом виде транспорта.

5. Срок эксплуатации

5.1 Срок эксплуатации изделия – 5 лет.

5.2 Фактический срок службы не ограничивается указанным, а определяется техническим состоянием изделия.

6. Гарантийные обязательства

6.1 Гарантийный срок изделия – 12 месяцев со дня продажи, при условии соблюдения потребителем правил транспортировки, хранения и эксплуатации.

7. Свидетельство о приемке

7.1 УПМК-300П-16о изготовлен в соответствии с НТД и признан годным для эксплуатации.

Партия _____

Дата изготовления: _____ «_____» 202__ г.

Дата продажи: _____ «_____» 202__ г.

МП